

studio **xps**™

INSTALLATIONSHANDBOK



YOURS IS HERE

studio xps™

INSTALLATIONSHANDBOK

Modell: D03M-serien

Typ: D03M001

Obs, viktigt och varningar

 **OBS!** Kommentarer av den här typen innehåller viktig information som hjälper dig att få ut det mesta av datorn.

 **VIKTIGT! VIKTIGT** anger antingen risk för skada på maskinvara eller förlust av data och förklarar hur du kan undvika problemet.

 **WARNING!** En **WARNING** visar på en potentiell risk för egendoms-, personskador eller dödsfall.

Informationen i det här dokumentet kan komma att ändras.

© 2009 Dell Inc. Med ensamrätt.

Återgivning av detta material i någon form utan skriftligt tillstånd från Dell Inc. är strängt förbjuden.

Varumärken som återfinns i denna text: *Dell*, *DELL*-logotypen, *YOURS IS HERE*, *Studio XPS*, *Dell On Call* och *DellConnect* är varumärken som tillhör Dell Inc. *Intel* är ett registrerat varumärke och *Core* är ett varumärke som tillhör Intel Corporation i USA och andra länder. *Microsoft*, *Windows*, *Windows Vista* och startknappslogotypen i *Windows Vista* är antingen varumärken eller registrerade varumärken som tillhör Microsoft Corporation i USA och/eller andra länder. *Blu-ray Disc* är ett varumärke som tillhör Blu-ray Disc Association. *Bluetooth* är ett registrerat varumärke som ägs av Bluetooth SIG, Inc. och som används av Dell under licens.

Andra varumärken och varunamn kan förekomma i dokumentet och hänvisar då antingen till respektive ägares märken och märkesnamn eller produkter. Dell Inc. frånsäger sig allt ägarintresse av andra varumärken än sina egna.

Innehåll

Ställa in din Studio XPS-skrivbordsdator	5	Kontakter på bakpanelen	22
Lyfta datorn	6	Programvarufunktioner	24
Innan du ställer in datorn	7	Dell Dock	26
Anslut bildskärmen	8	Lösa problem	29
Anslut tangentbordet och musen	10	Pipkoder	29
Anslut nätverkskabeln (valfritt)	11	Problem med nätverk	30
Anslut nätkabeln	12	Problem med elförsörjningen	31
Tryck på strömbrytaren	12	Problem med minne	32
Installera Microsoft Windows	13	Problem med låsningar och programvara	33
Anslut till Internet (tillval)	13	Använda supportverktyg	36
Använda din Studio XPS-skrivbordsdator	16	Dell Support Center	36
Framsidas funktioner	16	Systemmeddelanden	37
Ovansidas funktioner	18	Felsökare för maskinvara	39
Baksidas funktioner	20	Dell Diagnostics	39

Innehåll

Återställa operativsystemet	43	Bilaga	64
Systemåterställning	44	Om Macrovision-produkter	64
Dell DataSafe Local Backup	45	Index	65
Dell Factory Image Restore	47		
Installera om operativsystemet	49		
Få hjälp	51		
Teknisk support och kundtjänst	52		
DellConnect	52		
Onlinetjänster	52		
Automatisk orderuppföljningstjänst	53		
Produktinformation	54		
Returnera produkter för garantireparation eller ekonomisk ersättning	54		
Innan du ringer	55		
Kontakta Dell	57		
Hitta mer information och resurser	58		
Grundläggande specifikationer	60		

Ställa in din Studio XPS-skrivbordsdator

Det här avsnittet ger dig information om hur du ställer in skrivbordsdatorn Studio XPS™ 8000.



WARNING! Innan du utför någon av åtgärderna i det här avsnittet ska du läsa igenom och följa säkerhetsinstruktionerna som levererades med datorn. Ytterligare information om beprövade rutiner för datorns säkerhet hittar du på Regulatory Compliance-webbplatsen på www.dell.com/regulatory_compliance.

Lyfta datorn

Säkerställ säkerheten och undvik skada i datorn genom att lyfta den i lyftpunkterna på datorns fram- och baksida.

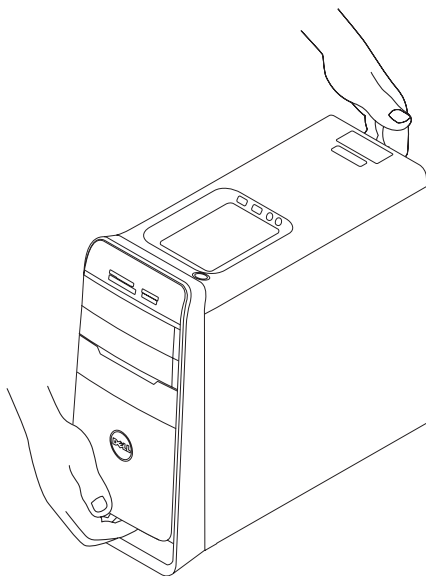

Innan du ställer in datorn

Välj en plats för datorn som ger tillgång till en strömkälla, tillräcklig ventilerings och en jämn yta att placera datorn på.

Om luftcirkulationen hindras runt din dator kan den överhettas. För att förhindra överhettning ska du försäkra dig om att du lämnar ett utrymme på minst 10,2 cm (4 tum) bakom datorn och minst 5,1 cm (2 tum) på alla andra sidor. Placera aldrig datorn i ett slutet utrymme, som ett skåp eller en låda när den är påslagen.

Anslut bildskärmen

Datorn har ingen integrerad bildskärmskontakt. Anslut bildskärmen med den kontakt som finns tillgänglig på grafikkortet i datorn.











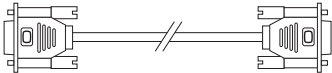
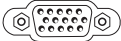

 **OBS!** Det kan finnas en DVI-, HDMI- eller DisplayPort-kontakt på det grafikkort som du köpt.

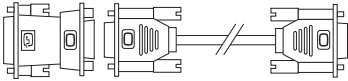
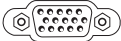
Du kan köpa DVI-till-VGA-adaptorn, HDMI-till-DVI-adaptorn och ytterligare HDMI- eller DVI-kablar på Dells webbplats på

www.dell.com.

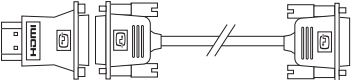
Använd lämplig kabel baserat på vilka kontakter som finns tillgängliga på datorn och bildskärmen. Hänvisa till följande tabell för att identifiera kontakterna på datorn och bildskärmen.

 **OBS!** När du ansluter till en enda bildskärm, anslut bildskärmen till BARA EN av kontakterna på din dator.

Anslutningstyp	Dator	Kabel	Bildskärm
VGA-till-VGA (VGA-kabel)			
DVI-till-DVI (DVI-kabel)			
DVI-till-VGA (DVI-till-VGA- adapter + VGA- kabel)			
HDMI-till-HDMI (HDMI-kabel)			
HDMI-till-DVI (HDMI-till-DVI- adapter + DVI-kabel)			
DisplayPort- till-DisplayPort (DisplayPort-kabel)			

Anslut tangentbordet och musen

Anslut USB-tangentbordet och musen till USB-kontakterna på bakpanelen på datorn.

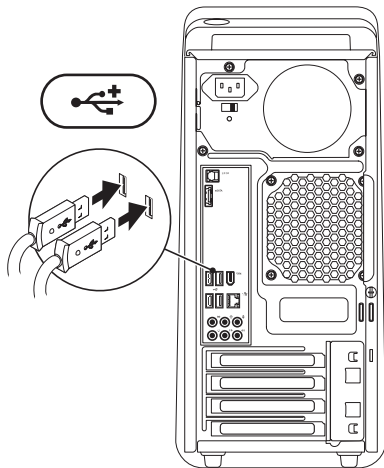

Anslut nätverkskabeln (valfritt)

Det är inte nödvändigt med en nätverksanslutning för att ställa in datorn, men om du har ett kabelbaserat befintligt nätverk eller en Internet-anslutning (så som en bredbandsenhet eller ett Ethernet-jack) kan du ansluta kabeln nu.

☞ OBS! Använd endast Ethernet-kabel för att ansluta till nätverkskontakten (RJ45-kontakten). Anslut inte telefonkabeln (RJ11-kontakt) till nätverkskontakten.

Du ansluter datorn till en nätverks- eller bredbandsenhet genom att ansluta ena änden av nätverkskabeln till nätverksporten eller bredbandsenheten. Anslut den andra änden av nätverkskabeln till nätverkskontakten (RJ45-kontakten) på datorns bakpanel. När nätverkskabeln klickar till sitter den i ordentligt.

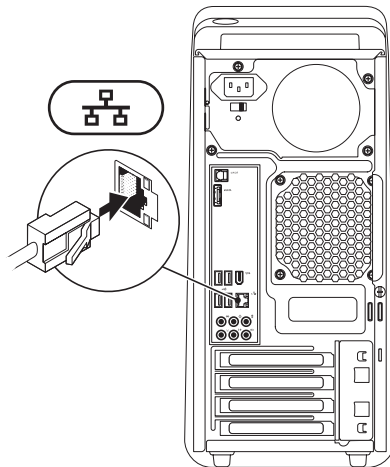

Anslut nätkabeln

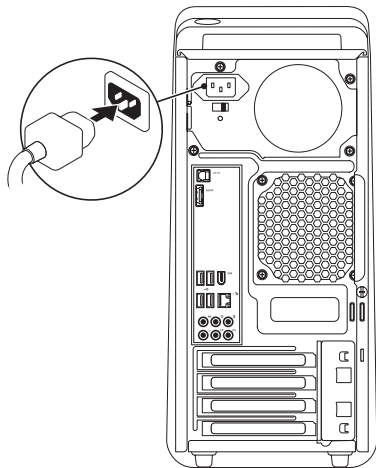

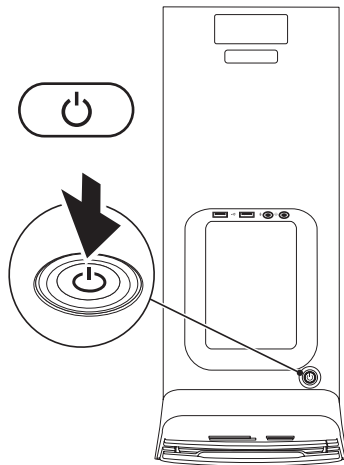

Tryck på strömbrytaren



Installera Microsoft Windows

Din Dell-dator är förkonfigurerad med operativsystemet Microsoft® Windows®. Om du installerar Windows för första gången följer du instruktionerna på skärmen. Stegen är obligatoriska och kan ta lite tid att slutföra. Installationsskärmarna för Windows tar dig igenom flera olika steg, bland annat att acceptera licensavtal, ange inställningar och konfigurera en Internet-anslutning.

 **WARNING! Avbryt inte konfigurationen av operativsystemet. Det kan göra datorn oanvändbar och du måste installera om operativsystemet.**

 **OBS!** För optimala prestanda för datorn rekommenderas det att du laddar ner och installerar senaste BIOS och drivrutiner för din dator som finns tillgängliga på webbsidan för Dell Support på support.dell.com.

Anslut till Internet (tillval)

Innan du kan ansluta till Internet måste du ha ett externt modem eller en nätverksanslutning och en Internet-leverantör (ISP).

Om du inte beställde ett externt USB-modem eller en WLAN-adapter kan du köpa dessa på Dells webbplats på www.dell.com.

Skapa en kabelanslutning

- Om du använder en uppringd anslutning ska du ansluta en telesladd till det externa USB-modemet (tillval) och till telejacket i väggen innan du konfigurerar Internet-anslutningen.
- Om du använder DSL- eller kabel/satellit-modemanslutning kontaktar du din Internet-leverantör eller mobiltelefonsleverantör för installationsanvisningar.

Ställa in din Studio XPS-skrivbordsdator

Slutför inställningen av den kabelbaserade Internet-anslutningen genom att följa anvisningarna i "Konfigurera Internet-anslutningen" på sidan 14.

Ställa in en trådlös anslutning

 **OBS!** Om du ställer in en trådlös router läser du dokumentationen som levererades med routern.

Du måste först ansluta till din trådlösa router innan du kan använda din trådlösa Internet-anslutning.

Att skapa en anslutning till en trådlös router:

Windows Vista®

1. Spara och stäng alla öppna filer och avsluta alla öppna program.
2. Klicka på **Start**  → **Anslut till**.
3. Följ instruktionerna på skärmen för att slutföra konfigurationen.

Windows® 7

1. Spara och stäng alla öppna filer och avsluta alla öppna program.
2. Klicka på **Start**  → **Kontrollpanelen** → **Nätverk och Internet** → **Nätverks- och delningscenter** → **Anslut till ett nätverk**.
3. Följ instruktionerna på skärmen för att slutföra konfigurationen.

Konfigurera Internet-anslutningen

Internet-leverantörer (ISP) och vad de erbjuder varierar. Kontakta din Internet-leverantör för erbjudanden i ditt land.

Om du inte kan ansluta till Internet men har lyckats ansluta någon gång tidigare kan Internet-leverantören ha problem med sin tjänst. Kontakta Internet-leverantören och hör efter hur det står till med tjänsten eller försök igen senare.

Ha informationen från Internet-leverantören klar. Om du inte har en Internet-leverantör kan du använda guiden **Anslut till Internet** för att skaffa en.

Windows Vista®

 **OBS!** Följande anvisningar gäller för standardläget i Windows, så de kanske inte gäller om Dell™-datorn körs i Windows klassiskt läge.

1. Spara och stäng alla öppna filer och avsluta alla öppna program.
2. Klicka på **Start**  → **Kontrollpanelen**.
3. Klicka på **Nätverk och Internet** → **Nätverks- och delningscenter** → **Skapa en anslutning eller ett nätverk** → **Anslut till Internet**.

Fönstret **Anslut till Internet** visas.

 **OBS!** Om du inte vet vilken typ av anslutning du skall välja klickar du på **Hjälp mig att välja** eller så kontaktar du din Internet-leverantör.

4. Följ instruktionerna på skärmen och använd installationsinformationen från din Internet-leverantör för att slutföra konfigurationen.

Windows® 7

1. Spara och stäng alla öppna filer och avsluta alla öppna program.
2. Klicka på **Start**  → **Kontrollpanelen**.
3. Klicka på **Nätverk och Internet** → **Nätverks- och delningscenter** → **Skapa en ny anslutning eller ett nytt nätverk** → **Anslut till Internet**.

Fönstret **Anslut till Internet** visas.

 **OBS!** Om du inte vet vilken typ av anslutning du skall välja klickar du på **Hjälp mig att välja** eller så kontaktar du din Internet-leverantör.

4. Följ instruktionerna på skärmen och använd installationsinformationen från din Internet-leverantör för att slutföra konfigurationen.

Använda din Studio XPS-skrivbordsdator

Det här avsnittet ger dig information om tillgängliga funktioner på din Studio XPS™ 8000-skrivbordsdator.

Framsidas funktioner

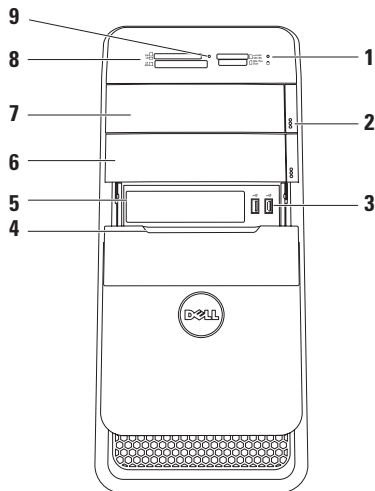

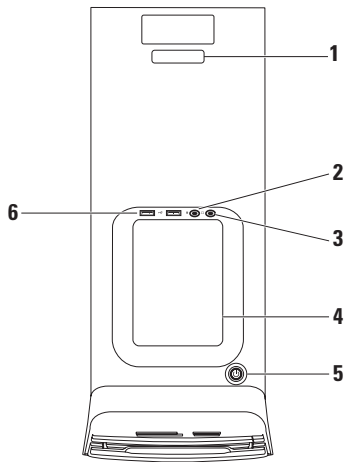

-  **Indikator för hårddiskaktivitet** — Tänds när datorn läser eller skriver information. Indikatorn blinkar vitt när hårddisken är aktiv.
 **VIKTIGT! Undvik att förlora data genom att aldrig stänga av datorn när indikatorn för hårddiskaktivitet blinkar.**
- Optisk enhets utmatningsknappar (2)** — Tryck på den märkta delen på den nedre änden av knappen för att mata ut skivfacket.
-  **USB 2.0-kontakter (2)** — Ansluter till USB-enheter som är inkopplade ibland så som minnesnycklar, digitalkameror och MP3-spelare.
- FlexBay-lock** — Täcker FlexBay-uttaget.
- FlexBay-uttag** — Kan ge stöd åt en mediakortläsare eller ytterligare en hårddisk.
- Fack för optisk enhet (tillval)** — Kan ge stöd åt ytterligare en optisk enhet.
- Optisk enhet** — Spelar upp eller bränner cd-, dvd-skivor och Blu-ray Discs (tillval) av standardstorlek (12 cm).
- Mediakortläsare** — Erbjuder ett snabbt och bekvämt sätt att visa och dela digitala foton, musik och video som finns sparade på ett mediakort.
- Lampa för mediakortläsare** — Indikerar om det finns ett isatt mediakort.

Ovansidans funktioner



1 Servicenummer och Expresskod — Används för att identifiera din dator när du går till webbsidan Dell Support eller ringer teknisk support.

2  Kontakt för linjeingång eller mikrofon — Här kan du ansluta en mikrofon för en röstinsignal eller en ljudkabel för en ljudinsignal.

3  Hörlurskontakt — Ansluter till hörlurar.
OBS! Använd ljud ut- eller S/PDIF-kontakten på datorns baksida om du vill ansluta en högtalare med slutsteg eller ett ljudsystem.

4 Tillbehörsfack — Här kan du placera enheter eller sätta fast kablar för att undvika röra.

5  Strömbrytare och lampa — Slår på eller av strömmen till datorn när den trycks in. Lampan i mitten av strömbrytaren visar strömstatus:

- Av — Datorn är antingen avstängd eller inte strömsatt.
- Fast vitt — Datorn är på.
- Fast bärnstensgult — Datorn är i viloläge eller så kan det förekomma problem med antingen moderkortet eller strömförsörjningen.
- Blinkande bärnstensgult — Det kan föreligga ett problem i moderkortet eller nätaggregatet.

OBS! För information om strömproblem, se "Problem med elförsörjningen" på sidan 31.

6  USB 2.0-kontakter (2) — Ansluter till USB-enheter som är inkopplade ibland så som minnesnycklar, digitalkameror och MP3-spelare.

Baksidans funktioner

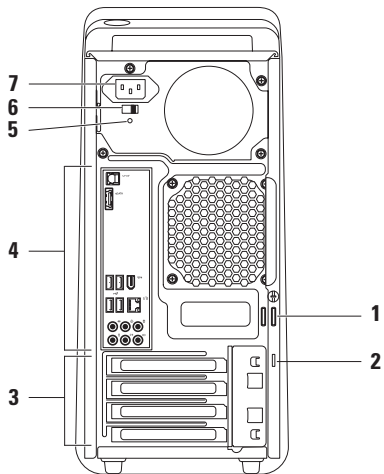

1 Hänglåsringar — Ansluter till ett standardhänglås för att förhindra ej auktoriserat inträde till datorns insida.

2 Säkerhetskabeluttag — Här kan du ansluta ett stöldskydd till datorn.

OBS! Innan du köper ett lås bör du kontrollera att det passar i säkerhetskabeluttaget på datorn.

3 Expansionskortplatser — Här kan du nå kontakterna på alla installerade PCI- och PCI express-kort.

4 Kontakter på bakpanelen — Här kan du ansluta USB, ljud och andra enheter till den rätta kontakten.

5 Strömindikator — Indikerar att det finns ström för nätaggregatet.







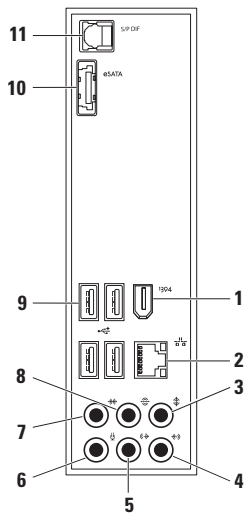

OBS! Strömindikatorn kanske inte finns tillgänglig på alla datorer.

6 Spänningsväljaromkopplare — Du kan välja den spänning som är lämplig för din region.

7 Nätkontakt — Ansluts till nätkabeln. Den här kontaktens utseende kan variera.

Kontakter på bakpanelen



- 1  **IEEE 1394-kontakt** — Ansluter till multimediaenheter som kräver höga prestanda, till exempel digitala videokameror.
- 2  **Nätverkskontakt och -lampa** — Här ansluter du datorn till en nätverks- eller en bredbandsenhet. Indikatorn för nätverksaktivitet blinkar när datorn överför eller tar emot data via nätverket. Om nätverkstrafiken är hög kan det se ut som om indikatorn lyser oavbrutet.
- 3  **Mitthögtalare/subwooferkontakt** — Här kan du ansluta en mitthögtalare eller subwoofer.
- 4  **Kontakt för linjeingång** — Här kan du ansluta en inspelnings- eller uppspelningsenhet så som en mikrofon, kassetbandspelare, cd-spelare eller videobandspelare.
- 5  **Kontakt för linjeutgång för främre V/H** — Här ansluter du till främre vänster/höger högtalare.
- 6  **Mikrofonkontakt** — Här kan du ansluta en mikrofon för röst- eller ljudinsignaler till ett ljud- eller telefoniprogram.
- 7  **Surroundkontakt för sida V/H** — Här kan du ansluta till surroundhögtalare för sida vänster/höger.
- 8  **Surroundkontakt för bakre V/H** — Här kan du ansluta till bakre surroundhögtalare för vänster/höger.
- 9  **USB 2.0-kontakter (4)** — Här kan du ansluta USB-enheter som mus, tangentbord, skrivare, extern hårddisk eller MP3-spelare.

- 10**  **eSATA-kontakt** — Här kan du ansluta en extern SATA-lagringsenhet.
- 11**  **S/PDIF-kontakt** — Här kan du ansluta förstärkare eller tv-apparater för digitalljud via optiska digitalkablar. Det här formatet använder en ljudsignal utan att gå igenom en analog ljudkonvertering.

Programvarufunktioner

-  **OBS!** Mer information om funktionerna i detta avsnitt hittar du i *Dell-teknikhandbok* som finns på hårddisken eller på Dells supportwebbplats på support.dell.com/manuals.

Produktivitet och kommunikation

Du kan använda datorn för att skapa presentationer, broschyrer, gratulationskort, reklamblad och kalkylblad. Du kan även redigera och visa digitala fotografier och bilder. Du kan se vilken programvara som finns installerad på datorn på beställningen.

När du är ansluten till Internet kan du besöka webbplatser, konfigurera ett e-postkonto, skicka eller hämta filer.

Underhållning och multimedia

Du kan titta på video, spela dataspel, skapa cd-skivor, lyssna på musik och radiostationer med datorn. Din optiska enhet kanske stödjer olika skivmedieformat inklusive cd-, dvd-skivor och Blu-ray Disc (om du beställde detta tillval).

Du kan hämta och/eller kopiera bild- och videofiler från bärbara enheter som digitalkameror och mobiltelefoner. Ytterligare programvaror (tillval) gör att du kan organisera och skapa musik- och videofiler som kan spelas in på skiva, sparas på bärbara produkter som en MP3-spelare och handhållna underhållningsenheter eller spelas och visas direkt på en ansluten tv, projektor eller hemmabioutrustning.

Anpassa skrivbordet

Du kan anpassa skrivbordet och ändra utseende, upplösning, skrivbordsunderlägg, skärmläckare och andra funktioner på skrivbordsdatorn.

Så här öppnar du fönstret:

Windows Vista[®]

1. Högerklicka på ett öppet område på skrivbordet.
2. Klicka på **Anpassa** för att öppna fönstret **Anpassa utseende och ljud** och lär dig mer om alternativen för anpassning.

Windows[®] 7

1. Högerklicka på ett öppet område på skrivbordet.
2. Klicka på **Anpassa** för att öppna fönstret **Ändra bild och ljud på datorn** och lär dig mer om alternativen för anpassning.

Dell Dock

Dell Dock är en grupp med ikoner som ger dig enkel åtkomst till program, filer och mappar som du ofta använder. Du kan anpassa denna Dock genom att:

- Lägg till eller ta bort ikoner
- Ändra färg och placering för Dock
- Gruppera relaterade ikoner i kategorier
- Ändra beteendet för ikonerna



Lägg till en kategori

1. Högerklicka på Dock, klicka på **Add** (Lägg till) → **Category** (Kategori). **Fönstret Add/Edit Category** (Lägg till/redigera kategori) visas.
2. Ange en titel för kategorin i fältet **Title** (Titel).
3. Välj en ikon för kategorin från rutan **Select an image:** (Välj en bild:).
4. Klicka på **Save** (Spara).

Lägg till en ikon

Dra och släpp ikonerna till Dock eller en kategori.

Ta bort en kategori eller ikon

1. Högerklicka på kategorin eller ikonerna på Dock och klicka på **Delete shortcut** (Ta bort genväg) eller **Delete category** (Ta bort kategori).
2. Följ anvisningarna på skärmen.

Anpassa Dock

1. Högerklicka på Dock och klicka på **Advanced Setting...** (Avancerad inställning...).
2. Välj önskat alternativ för att anpassa Dock.

Anpassa energiinställningarna

Du kan använda operativsystemets energialternativ för att ställa in energiinställningarna på datorn. Operativsystemet Microsoft® Windows® som är installerat på Dell-datorn tillhandahåller följande alternativ:

Windows Vista®

- **Dell-rekommenderat** — Erbjuder fulla prestanda när du behöver det och sparar energi under inaktiva perioder.
- **Energispar** — Sparar energi genom att minska systemprestanda vilket maximerar datorns livslängd och minskar den totala energin datorn använder under dess livstid.
- **Höga prestanda** — Ger högsta systemprestanda på datorn genom att anpassa processorhastigheten till din aktivitet och genom att maximera systemprestanda.

Windows® 7

- **Energispar** — Sparar energi genom att minska systemprestanda vilket maximerar datorns livslängd och minskar den totala energin datorn använder under dess livstid.
- **Balanserat (rekommenderat)** — Balanserar automatiskt datorns prestanda med energiåtgång för kapabel maskinvara.

Överföra information till en ny dator

Windows Vista[®]

 **OBS!** Följande steg gäller för standardvyn i Windows, så de kanske inte fungerar om Dell™-datorn körs i Windows klassiskt läge.

1. Klicka på **Start**  → **Kontrollpanelen** → **System och underhåll** → **Välkomstcenter** → **Överför filer och inställningar**.
Om fönstret **Kontroll av användarkonto** visas, klicka på **Fortsätt**.
2. Följ anvisningarna i guiden **Windows Filöverföring**.

Windows[®] 7

1. Klicka på **Start**  → **Kontrollpanelen**.
2. I sökrutan skriver du **Överför** och sedan klickar du på **Överför filer från en annan dator**.
3. Följ anvisningarna i guiden **Windows Filöverföring**.

Säkerhetskopiera data

Det rekommenderas att du regelbundet säkerhetskopierar datorns filer och kataloger. Så här säkerhetskopierar du filer:

Windows Vista[®]

1. Klicka på **Start**  → **Kontrollpanelen** → **System och underhåll** → **Säkerhetskopierings- och återställningscenter** → **Säkerhetskopiera filer**.
Om fönstret **Kontroll av användarkonto** visas, klicka på **Fortsätt**.

 **OBS!** I vissa utgåvor av Windows Vista finns ett alternativ för att säkerhetskopiera datorn.

2. Följ instruktionerna i guiden **Säkerhetskopiera filer**.

Windows[®] 7

1. Klicka på **Start**  → **Kontrollpanelen** → **Säkerhetskopiera och återställ**.
2. Klicka på **Ange som reserv...**
3. Följ instruktionerna i guiden **Konfigurera säkerhetskopiering**.

Lösa problem

Det här avsnittet innehåller felsökningsinformation för datorn. Om du inte kan lösa ditt problem med hjälp av följande anvisningar läser du "Använda supportverktyg" på sidan 36 eller "Kontakta Dell" på sidan 57.

Pipkoder

Datorn kan ge ifrån sig ett antal pipsignaler vid start om det finns fel eller problem. Den här serien med pipsignaler, som kallas för en pipkod, identifierar ett problem. Skriv ner pipkoden och kontakta Dell (se "Kontakta Dell" på sidan 57).

Pipkod	Möjligt problem
Ett	Möjligt fel i moderkortet - fel i BIOS ROM-kontrollsumman
Två	Inget RAM-minne hittades OBS! Om du har installerat eller bytt ut minnesmodulen ska du se till att minnesmodulen sitter i ordentligt.
Tre	Möjligt fel i moderkortet - Kretssetfel
Fyra	Fel vid läsning från/skrivning till RAM
Fem	Fel på realtidsklockan
Sex	Fel i videokort eller krets
Sju	Processorfel

Problem med nätverk

Trådlösa anslutningar

Om nätverksanslutningen förloras — Den trådlösa routern är nedkopplad eller så har trådlös anslutning inaktiverats på datorn.

- Kontrollera att din trådlösa router är påslagen och ansluten till din datakälla (kabelmodem eller nätverkshubb).
- Etablera anslutningen med den trådlösa routern igen (se "Konfigurera en trådlös anslutning" på sidan 14).

Kabelbaserade anslutningar

Om nätverksanslutningen förloras —

- Kontrollera att kabeln är ansluten och inte skadad.
- Kontrollera status för länkintegritetslampan.

Med länkens lampa på den integrerade nätverkskontakten kan du kontrollera att anslutningen fungerar och den ger dig även statusinformation:

- Släckt — Datorn har ingen fysisk anslutning till nätverket.
- Fast grön — Anslutningen mellan datorn och ett 10/100 Mbit/s-nätverk är god.
- Fast orange — Anslutningen mellan datorn och ett 1000 Mbit/s-nätverk är god.



OBS! Länkens lampa på nätverkskontakten gäller bara för den kabelbaserade anslutningen. Lampan ger inte statusinformation för trådlösa anslutningar.

Problem med elförsörjningen

Om strömindikatorn inte lyser — Datorn är antingen avstängd eller får ingen ström.

- Sätt i strömkabeln igen i både nätkontakten på datorn och eluttaget.
- Om datorn är ansluten till en förgreningsdosa kontrollerar du att förgreningsdosan är ansluten till ett eluttag och att den inte är avstängd. Ta bort alla eventuella strömskydd, förgreningsdosor och förlängningssladdar och prova om datorn startar korrekt.
- Kontrollera att eluttaget fungerar genom att ansluta något annat till det, exempelvis en lampa.
- Kontrollera att strömindikatorn på datorns baksida lyser. Om indikatorn inte lyser kan det vara problem med nätaggregatet eller strömkabeln.

Om problemet kvarstår, kontakta Dell (se "Kontakta Dell" på sidan 57).

Om strömindikatorn lyser med fast vitt sken och datorn inte svarar — Bildskärmen kanske inte är ansluten eller påslagen. Kontrollera att bildskärmen är korrekt ansluten och slå av den och sedan på igen.

Om strömlampan lyser fast bärnstensgult —

- Datorn är i vilo- eller standbyläge. Tryck på en tangent på tangentbordet, flytta musen eller tryck på strömbrytaren för att fortsätta som vanligt.
- Det kan föreligga problem i moderkortet eller nätaggregatet. Kontakta Dell för hjälp (se "Kontakta Dell" på sidan 57).

Om strömindikatorn blinkar bärnstensgult —

Det kan föreligga problem i moderkortet.

Kontakta Dell för hjälp (se "Kontakta Dell" på sidan 57).

Lösa problem

Om du har stött på störningar som hindrar mottagning på datorn — En icke önskad signal skapar en störning genom att störa eller blockera andra signaler. Några möjliga störningskällor är:

- Förlängningssladdar för ström, tangentbord och mus.
- För många enheter anslutna till samma grenuttag.
- Flera förgreningsdosor anslutna till samma eluttag.

Problem med minne

Om du får ett meddelande om att minnet inte räcker till —

- Spara och stäng alla öppna filer och avsluta alla öppna program som du inte använder och se om det löser problemet.
- Minneskraven finns i programmets dokumentation. Installera vid behov extra minne (se *Servicehandboken* på Dells supportwebbplats på adressen **support.dell.com/manuals**).
- Sätt i minnesmodulerna igen (se *Servicehandboken* på Dells supportwebbplats på adressen **support.dell.com/manuals**) för att kontrollera att datorn kommunicerar med minnet.

Om andra problem med minnet uppstår —

- Kontrollera att du följer rekommendationerna för minnesinstallation (se *Servicehandboken* på Dells supportwebbplats på adressen **support.dell.com/manuals**).
- Kontrollera att minnesmodulen är kompatibel med datorn. Din dator stöder DDR3-minne. För mer information om minnestypen datorn stöder se "Specifikationer" på sidan 60.
- Kör Dell Diagnostics (se "Dell Diagnostics" på sidan 39).
- Sätt i minnesmodulerna igen (se *Servicehandboken* på Dells supportwebbplats på adressen **support.dell.com/manuals**) för att kontrollera att datorn kommunicerar med minnet.

Problem med låsningar och programvara

Om datorn inte startar — Kontrollera att nätkabeln är korrekt ansluten till datorn och till eluttaget.

Om ett program inte svarar — Avsluta programmet:

1. Tryck på <Ctrl><Skift><Esc> samtidigt.
2. Klicka på **Program**.
3. Klicka på det program som inte längre svarar.
4. Klicka på **Avsluta aktivitet**.

Om ett program kraschar ofta — Kontrollera programdokumentationen. Avinstallera och installera om programmet om det behövs.



OBS! Det finns oftast installationsanvisningar för programvaran i tillhörande dokumentation eller på medföljande cd-skiva.

Lösa problem

Om datorn inte svarar eller en solid blå skärm visas —

△ VIKTIGT! Du kan förlora data om du inte kan stänga av datorn på det vanliga sättet via operativsystemet.

Om ingenting händer när du trycker på en tangent eller rör på musen håller du strömbrytaren intryckt i åtta till tio sekunder tills datorn stängs av. Starta sedan om datorn.

Om ett program är avsett för en tidigare version av operativsystemet Microsoft® Windows® —

Kör guiden Programkompatibilitet. Guiden Programkompatibilitet konfigurerar program så att de körs i en miljö som liknar en tidigare version av operativsystemet Microsoft® Windows®.

Windows Vista®

1. Klicka på **Start**  → **Kontrollpanelen** → **Program** → **Använd ett äldre program med den här Windows-versionen.**
2. Klicka på **Nästa** när startsidan visas.
3. Följ anvisningarna på skärmen.

Windows® 7

1. Klicka på **Start** .
2. I sökfältet skriver du `Använd ett äldre program med den här Windows-versionen` och trycker på <Retur>.
3. Följ instruktionerna i guiden **Programkompatibilitet.**

Om andra problem med programvara uppstår —

- Säkerhetskopiera filerna omedelbart.
- Använd ett antivirusprogram för att kontrollera att det inte finns virus på hårddisken eller cd-skivorna.

- Spara och stäng alla öppna filer och program och stäng av datorn på **Startmenyn** .
- Se efter i programdokumentationen eller kontakta återförsäljaren av programvaran:
 - Se till att programmet är kompatibelt med det operativsystem som är installerat på datorn.
 - Se till att datorn uppfyller de minimikrav för maskinvara som krävs för att köra programmet. Dokumentationen för programmet innehåller mer information.
 - Se till att programmet är rätt installerat och konfigurerat.
 - Kontrollera att drivrutinerna inte står i konflikt med andra program.
 - Avinstallera och installera om programmet om det behövs.

Använda supportverktyg

Dell Support Center

Dell Support Center hjälper dig att hitta den service, support och systemspecifika information som du behöver.

Starta programmet genom att klicka på ikonen  i aktivitetsfältet.

På hemsidan för **Dell Support Center** visas datorns modellnummer, servicenummer, expresskod och kontaktinformation för service.

Hemsidan innehåller även länkar som du använder för att nå:



Självhjälp (felsökning, säkerhet, systemprestanda, nätverk/Internet, säkerhetskopiering/återställning och Windows operativsystem)



Varningar (teknisk supportinformation som berör just din dator)



Hjälp från Dell (Teknisk support via DellConnect™, kundtjänst, utbildningar och självstudier, instruktiv hjälp från Dell on Call™ och Online Scan med PC CheckUp)



Om systemet (Systemdokumentation, garantiinformation, systeminformation, uppgraderingar och tillbehör)

För mer information om **Dell Support Center** och tillgängliga supportverktyg klickar du på fliken **Tjänster** på support.dell.com/manuals.

Systemmeddelanden

Om datorn har ett problem eller fel kan ett systemmeddelande visas som hjälper dig att identifiera orsaken och de åtgärder som behövs för att lösa problemet.

 **OBS!** Om meddelandet du fick inte finns i nedanstående exempel kan du läsa i dokumentationen för antingen operativsystemet eller programmet som kördes när meddelandet visades.

Alert! Previous attempts at booting this system have failed at checkpoint [nnnn]. For help in resolving this problem, please note this checkpoint and contact Dell Technical Support (Alert! Tidigare försök att starta datorn har havererat i punkten [nnnn]. För hjälp med att lösa detta problem, skriv ner denna kontrollpunkt och kontakta Dells tekniska support) — Datorn kunde inte slutföra startrutinen tre gånger efter varandra på grund av samma fel (se "Kontakta Dell" på sidan 57 för hjälp).

CMOS checksum error (Felaktig kontrollsumma för CMOS) — Eventuellt fel på moderkort eller slut på RTC-batteri. Batteriet måste bytas ut. Se *Servicehandboken* på Dells supportwebbplats på support.dell.com/manuals eller se "Kontakta Dell" på sidan 57 för hjälp.

CPU fan failure (Fel på processorfläkt) — Ett fel har uppstått på processorfläkten. Processorfläkten måste bytas ut. Se *Servicehandboken* på Dells supportwebbplats på support.dell.com/manuals.

Hard-disk drive failure (Fel på hårddisken) — Möjligt fel på hårddisken under hårddiskens självtest vid uppstart. Se "Kontakta Dell" på sidan 57 för hjälp.

Hard-disk drive read failure (Fel vid läsning från hårddisken) — Möjligt fel på hårddisken under hårddiskens självtest vid uppstart. Se "Kontakta Dell" på sidan 57 för hjälp.

Keyboard failure (Tangentbordsfel) — Byt ut tangentbordet eller kontrollera att kabeln är ordentligt ansluten.

Använda supportverktyg

No boot device available (Det finns ingen startenhet) — Ingen startbar partition på hårddisken, kabeln till hårddisken är lös eller det finns inte några startbara enheter.

- Om hårddisken är konfigurerad som startenhet kontrollerar du att kablarna är ordentligt anslutna och att enheten är korrekt installerad och partitionerad som startenhet.
- Gå till systeminställningar och säkerställ att startsekvensinformationen är korrekt. Se *Servicehandboken* på Dells supportwebbplats på support.dell.com/manuals.

No timer tick interrupt (Inget timeravbrott) — Det kanske är fel på en krets på moderkortet eller på moderkortet. Se *Servicehandboken* på Dells supportwebbplats på support.dell.com/manuals eller se "Kontakta Dell" på sidan 57 för hjälp.

USB over current error (Fel på USB-överströmstyrka) — Koppla bort USB-enheten. Din USB-enhet behöver mer ström för att fungera korrekt. Använd en extern strömkälla till USB-enheten, eller om din enhet har två USB-kablar ansluter du båda kablarna.

NOTICE - Hard Drive SELF MONITORING SYSTEM has reported that a parameter has exceeded its normal operating range. Dell recommends that you back up your data regularly. A parameter out of range may or may not indicate a potential hard drive problem (Anmärkning - hårddiskens självövervakningssystem har rapporterat att en parameter har överskridit det normala driftintervallet. Dell rekommenderar att du säkerhetskopierar dina data regelbundet. En parameter som hamnat utanför det normala intervallet kan påvisa att det är problem med hårddisken, men det är inte säkert) — S.M.A.R.T.-fel, möjligt fel på hårddisken. Se "Kontakta Dell" på sidan 57 för hjälp.

Felsökare för maskinvara

Om en enhet antingen inte upptäcks av operativsystemet eller identifieras utan är felaktigt konfigurerad, kan du använda Enhetshanteraren eller **Felsökare för maskinvara** för att lösa problemet.

Så här startar du Felsökare för maskinvara:

1. Klicka på **Start**  → **Hjälp och support**.
2. Skriv `felsökare för maskinvara` i sökfältet och tryck på <Retur> för att starta sökningen.
3. I sökresultaten väljer du det alternativ som beskriver problemet på bästa sätt, och följer resterande felsökningsinstruktioner.

Dell Diagnostics

Om du får problem med din dator utför du kontrollerna som beskrivs i "Problem med låsningar och programvara" på sidan 33 och kör Dell Diagnostics innan du kontaktar Dell och ber om hjälp.

Skriv gärna ut instruktionerna innan du börjar.



OBS! Dell Diagnostics fungerar bara på Dell-datorer.



OBS! Cd-skivan *Drivers and Utilities* är ett tillval och medföljer inte alla datorer.

Se avsnittet Systeminställningar i *Servicehandboken* för att granska datorns konfigurationsinformation och säkerställ att enheten du vill testa visas i systeminställningsprogrammet samt är aktivt.

Starta Dell Diagnostics från hårddisken eller från *Drivers and Utilities*-skivan.

Starta Dell Diagnostics från hårddisken

Dell Diagnostics finns på en dold diagnostikpartition på hårddisken.

 **OBS!** Kontakta Dell om bildskärmen inte fungerar (se "Kontakta Dell" på sidan 57).

1. Säkerställ att datorn är ansluten till ett eluttag som är känt för att fungera riktigt.
2. Starta (eller starta om) datorn.
3. När DELL™-logotypen visas trycker du direkt på <F12>. Välj **Diagnostics** från startmenyn och tryck på <Retur>.

 **OBS!** Om du väntar för länge och operativsystemets logotyp visas, fortsätter du att vänta tills skrivbordet i Microsoft® Windows® visas. Stäng sedan av datorn och försök igen.

 **OBS!** Får du ett meddelande om att ingen partition för diagnostikverktyget hittades kör du Dell Diagnostics från skivan *Drivers and Utilities*.

Om PSA (Pre-boot Self Assessment) anropas:

- a. PSA börjar köra tester.
- b. Om PSA slutförs utan problem visas följande meddelande: "No problems have been found with this system so far. Do you want to run the remaining memory tests? This will take about 30 minutes or more. Do you want to continue? (Recommended) ." (Inga problem har ännu hittats i systemet. Vill du köra återstående minnestester? Det tar 30 minuter eller mer. Vill du fortsätta? (Rekommenderas).)

- c. Om du har minnesproblem, tryck på <y>, tryck annars på <n>. Följande meddelande visas:

“Booting Dell Diagnostic Utility Partition. Press any key to continue.” (Startar upp Dell Diagnostic Utility Partition. Tryck på valfri tangent för att fortsätta.)

- d. Tryck på valfri tangent för att öppna fönstret **Choose An Option** (Välj ett alternativ).

Om PSA inte anropas:

Tryck på valfri tangent för att starta Dell Diagnostics från partitionen med diagnostikverktyget och gå till fönstret **Choose An Option** (Välj ett alternativ).

4. Markera det test du vill köra.
5. Om du stöter på ett problem under ett test visas ett meddelande med en felkod och en beskrivning av problemet. Skriv ner felkoden och problembeskrivning och kontakta sedan Dell (se “Kontakta Dell” på sidan 57).

 **OBS!** Datorns servicenummer visas överst på varje testsida. När du kontaktar Dell frågar supportpersonalen efter ditt servicenummer.

6. När testerna är klara, stäng testskärmen för att gå tillbaka till fönstret **Choose An Option** (Välj ett alternativ).
Avsluta Dell Diagnostics och starta om datorn genom att klicka på **Exit** (Avsluta).

Starta Dell Diagnostics från Drivers and Utilities-skivan

1. Mata in skivan *Drivers and Utilities*.
2. Stäng av och starta om datorn.
När DELL-logotypen visas trycker du direkt på <F12>.
 **OBS!** Om du väntar för länge och operativsystemets logotyp visas, fortsätter du att vänta tills skrivbordet i Microsoft® Windows® visas. Stäng sedan av datorn och försök igen.
 **OBS!** I nästa steg ändras startordningen bara tillfälligt. Nästa gång startas datorn enligt vad som har angetts för enheterna i systeminställningsprogrammet.
3. När listan med startenheter visas markerar du **CD/DVD/CD-RW**-spelare och trycker på <Retur>.
4. Välj alternativet **Boot from CD-ROM** (Starta från cd-skiva) på menyn som visas och tryck på <Retur>.

5. Tryck på 1 för att starta cd-menyn och tryck sedan på <Retur> för att fortsätta.
6. Välj **Run the 32 Bit Dell Diagnostics** (Kör 32-bitars Dell Diagnostics) i den numrerade listan. Finns det flera versioner väljer du den som gäller din dator.
7. Markera det test du vill köra.
8. Om du stöter på ett problem under ett test visas ett meddelande med en felkod och en beskrivning av problemet. Skriv ner felkoden och problembeskrivning och kontakta sedan Dell (se "Kontakta Dell" på sidan 57).
 **OBS!** Datorns servicenummer visas överst på varje testsida. När du kontaktar Dell frågar supportpersonalen efter ditt servicenummer.
9. När testen är slutförda stänger du testfönstret och går tillbaka till fönstret **Choose An Option** (Välj ett alternativ). Klicka på **Exit** (Avsluta) för att avsluta Dell Diagnostics och starta om datorn.
10. Ta bort *Drivers and Utilities*-skivan.

Återställa operativsystemet

Du kan återställa operativsystemet på följande sätt:

- Systemåterställning återställer datorn till ett tidigare driftsläge utan att detta påverkar datafiler. Använd Systemåterställning som första lösning för återställning av operativsystemet och bevarande av datafiler.
- Dell DataSafe Local Backup återställer hårddisken till driftsläget den var i när du köpte datorn, utan att radera datafilerna. Använd det här alternativet om Systemåterställning inte löste problemet.
- Dell Factory Image Restore återställer hårddisken så som den var när du köpte datorn. Proceduren raderar alla data på hårddisken permanent, och tar bort alla program du har installerat efter att ha tagit emot datorn. Använd Dell Factory Image Restore enbart om Systemåterställning inte kunde lösa dina problem med operativsystemet.
- Om du fick en skiva benämnd Operating System med datorn kan du använda den för att återställa operativsystemet. Kom dock ihåg att när du använder skivan med operativsystemet tas även alla data på hårddisken bort. Använd skivan endast om Systemåterställning inte rättade till problemet med operativsystemet.

Systemåterställning

I Windows-operativsystemen finns funktionen Systemåterställning som gör att du kan återställa datorn till ett tidigare driftsläge (utan att detta påverkar data) om ändringar i maskinvara, programvara eller andra systeminställningar har gjort att datorn inte längre fungerar som önskat. Eventuella ändringar som Systemåterställning gör i datorn kan ångras helt.

 **VIKTIGT! Säkerhetskopiera dina datafiler regelbundet. Systemåterställning övervakar inte datafiler och kan inte återställa dem.**

 **OBS!** Metoderna i det här dokumentet gäller för standardläget i Windows, så de kanske inte fungerar om Dell™-datorn körs i klassiskt läge.

Starta Systemåterställning

1. Klicka på **Start** .
2. I rutan **Påbörja sökning** skriver du `Systemåterställning` och trycker på `<Retur>`.

 **OBS!** Fönstret **Användarkontroll** kan visas. Om du är administratör för datorn, klickar du på **Fortsätt**; om inte, kontaktar du din administratör för att fortsätta med önskad handling.

3. Klicka på **Nästa** och följ resten av anvisningarna på skärmen.

Om Systemåterställning inte löste problemet kan du ångra den senaste systemåterställningen.

Ångra den senaste systemåterställningen

 **OBS!** Spara och stäng alla öppna filer och avsluta alla öppna program innan du ångrar den senaste systemåterställningen. Du bör inte ändra, öppna eller ta bort några filer eller program förrän systemåterställningen är klar.

1. Klicka på **Start** .
2. I rutan **Påbörja sökning** skriver du *Systemåterställning* och trycker på <Retur>.
3. Klicka på **Ångra den senaste återställningen** och klicka på **Nästa**.

Dell DataSafe Local Backup

 **OBS!** Dell DataSafe Local Backup kanske inte finns tillgängligt i alla regioner.

Dell DataSafe Local Backup är ett program för säkerhetskopiering och återställning som återställer datorn om du förlorar data på grund av en virusattack, oavsiktligt tar bort kritiska filer eller mappar, eller om hårddisken kraschar.

Med detta program kan du:

- Återställa filer och mappar
- Återställ hårddisken till det driftsläge den var i när du köpte datorn, utan att radera befintliga personliga filer och data

Återställa operativsystemet

Schemalägg säkerhetskopieringar:

1. Dubbelklicka på ikonen Dell DataSafe Local  i Aktivitetsfältet.
2. Välj **Full System Backup** (Fullständig säkerhetskopiering av systemet) för att skapa och schemalägga automatisk säkerhetskopiering av alla data i datorn.

Återställ data:

1. Stäng av datorn.
 2. Ta bort eventuell nyligen tillagd intern maskinvara och frånkoppla enheter så som en USB-enhet, skrivare osv.
-  **OBS!** Frånkoppla inte bildskärmen, tangentbordet, musen och nätkabeln.
3. Slå på datorn.
 4. När Dell-logotypen visas trycker du på <F8> flera gånger för att komma till fönstret **Advanced Boot Options** (Avancerade startalternativ).

 **OBS!** Om du väntar för länge och operativsystemets logotyp visas, fortsätter du att vänta tills skrivbordet i Microsoft® Windows® visas. Stäng sedan av datorn och försök igen.

5. Välj **Repair Your Computer** (Reparera datorn).

6. Välj **Dell Factory Image Recovery and DataSafe Options** (Dell Factory Image Recovery och DataSafe Options) och följ anvisningarna på skärmen.

 **OBS!** Hur lång tid återställningen tar är beroende av den mängd data som ska återställas.

 **OBS!** För mer information, se kunskapsbasartikeln 353560 på webbsidan Dell Support på support.dell.com.

Dell Factory Image Restore

 **VIKTIGT!** Om du använder Dell Factory Image Restore kommer alla data på hårddisken att raderas permanent, och alla program och drivrutiner som du har installerat sedan du fick datorn tas bort. Säkerhetskopiera all information, om möjligt, innan du använder detta alternativ. Använd Dell Factory Image Restore endast om Systemåterställning inte rättade till problemet med operativsystemet.

 **OBS!** Dell Factory Image Restore kanske inte finns i vissa länder eller på vissa datorer.

Använd Dell Factory Image Restore enbart som sista metod för att återställa operativsystemet. Dessa alternativ återställer hårddisken så som den var när du köpte datorn. Alla program och filer som du har lagt till sedan du fick datorn—inklusive datafiler—tas permanent bort från datorn. Datafiler innebär bland annat dokument, kalkylblad, e-post, digitalfoton, musikfiler m.m. Säkerhetskopiera om möjligt all information, innan du använder Factory Image Restore.

Utföra Dell Factory Image Restore

1. Starta datorn. När Dell-logotypen visas trycker du på <F8> flera gånger för att komma till fönstret **Advanced Boot Options** (Avancerade startalternativ).

 **OBS!** Om du väntar för länge och operativsystemets logotyp visas, fortsätter du att vänta tills skrivbordet i Microsoft® Windows® visas. Stäng sedan av datorn och försök igen.

2. Välj **Repair Your Computer** (Reparera datorn).
3. Fönstret **System Recovery Options** (Alternativ för systemåterställning) visas.
4. Välj en tangentbordslayout och klicka på **Next** (Nästa).
5. För att kunna använda återställningsalternativen ska du logga in som en lokal användare. För att kunna nå kommandotolken skriver du `administrator` i fältet **User name** (Användarnamn) och klickar på **OK**.

6. Klicka på **Dell Factory Image Restore**. Välkomstkärmen för **Dell Factory Image Restore** visas.

 **OBS!** Beroende på vilken konfiguration du har kan du behöva välja **Dell Factory Tools** och därefter **Dell Factory Image Restore**.

7. Klicka på **Next** (Nästa). Skärmen **Confirm Data Deletion** (Bekräfta radering av data) visas.

 **OBS!** Om du inte vill fortsätta med Factory Image Restore klickar du på **Cancel** (Avbryt).

8. Klicka på kryssrutan för att bekräfta att du vill fortsätta med att formatera om hårddisken och återställa systemprogramvaran till fabrikkick, och klicka sedan på **Next** (Nästa). Återställningsprocessen börjar, och kan ta fem minuter eller mer att slutföra. Ett meddelande visas när operativsystemet och de fabriksinstallerade programmen har återställts till grundskicket.
9. Klicka på **Finish** (Slutför) för att starta om datorn.

Installera om operativsystemet

Innan du börjar

Om du funderar på att installera om operativsystemet Microsoft® Windows® för att rätta till ett problem med en nyinstallerad drivrutin ska du först prova Windows-funktionen Återställ drivrutin. Om Återställ tidigare drivrutin inte rättar till problemet använder du Systemåterställning för att återställa operativsystemet till ett tidigare läge då systemet fortfarande var stabilt, det vill säga innan den nya drivrutinen installerades. Se "Systemåterställning" på sidan 44.

△ VIKTIGT! Innan du genomför installationen ska du säkerhetskopiera alla datafiler du har på den primära hårddisken. För en normal hårddiskinstallation är den primära hårddisken den första som datorn hittar.

För att installera om Windows behöver du:

- Dell *Operating System*-skiva
- Dell *Drivers and Utilities*-skiva

✎ OBS! Dell *Drivers and Utilities*-skivan innehåller drivrutiner som installerades då datorn sattes ihop. Använd Dell *Drivers and Utilities*-skivan för att installera de drivrutiner som behövs. Skivorna Dell *Drivers and Utilities* och *Operating System* levererades kanske inte med systemet, beroende på var du beställde datorn och om du beställde skivan.

Installera om Microsoft® Windows®

Installationsprocessen kan ta en till två timmar att slutföra. Efter att du har installerat om operativsystemet måste du även installera om drivrutiner, antivirusprogram och annan programvara.

1. Spara och stäng alla öppna filer och avsluta alla öppna program.
2. Sätt in skivan *Operating System*.
3. Klicka på **Avsluta** om meddelandet **Installera Windows** visas.
4. Starta om datorn.
5. När DELL-logotypen visas trycker du direkt på <F12>.

 **OBS!** Om du väntar för länge och operativsystemets logotyp visas, fortsätter du att vänta tills skrivbordet i Microsoft® Windows® visas. Stäng sedan av datorn och försök igen.

 **OBS!** I nästa steg ändras startordningen bara tillfälligt. Nästa gång startas datorn enligt vad som har angetts för enheterna i systeminställningsprogrammet.

6. När listan med startenheter visas markerar du **CD/DVD/CD-RW Drive** (CD/DVD/CD-RW-spelare) och trycker på <Retur>.
7. Tryck på valfri tangent för att **Boot from CD-ROM** (Starta från CD-ROM). Följ instruktionerna på skärmen för att fullborda installationen.

Få hjälp

Om du får problem med datorn genomför du följande steg för att felsöka och diagnostisera problemet:

1. Se "Lös problem" på sidan 29 för information och procedurer som hänför sig till problemet som datorn stöter på.
2. Information om hur du kör Dell Diagnostics finns i "Dell Diagnostics" på sidan 39.
3. Fyll i "Diagnostisk checklista" på sidan 56.
4. Om du vill få hjälp med frågor som rör installation och felsökning går du till det stora utbudet av onlinetjänster på Dell Support (support.dell.com/manuals). En mer omfattande förteckning över Dells supportresurser online finns i "Onlinetjänster" på sidan 52.

5. Kontakta Dell om föregående steg inte löst problemet, se "Kontakta Dell" på sidan 57.

 **OBS!** Ring Dell support från en telefon vid eller i närheten av datorn, så att personalen lättare kan hjälpa dig med de åtgärder som krävs.

 **OBS!** Dells expressservice är inte tillgänglig i alla länder.

Ange din expresskod när den efterfrågas, så kopplas du direkt till rätt supportpersonal. Om du inte har någon kod öppnar du mappen **Dell Accessories**, dubbelklickar på ikonen **Express Service Code** och följer anvisningarna.

 **OBS!** Vissa av de följande tjänsterna finns inte utanför USA. Kontakta den lokala Dell-representanten för mer information.

Teknisk support och kundtjänst

Dells supporttjänst är tillgänglig och besvarar frågor om Dell-maskinvara. Vår supportpersonal använder datorbaserade diagnostikmetoder för att snabbt kunna ge rätt svar på dina frågor.

Information om hur du kontaktar Dells support finns i "Innan du ringer" på sidan 55 under lämplig region. Du kan även gå till **support.dell.com/manuals**.

DellConnect

DellConnect™ är ett enkelt onlineverktyg som ger en supporttekniker hos Dell tillgång till din dator via en bredbandsanslutning vilket ger teknikern möjlighet att identifiera och lösa ditt problem medan du ser på. Mer information finns på **support.dell.com/dellconnect**.

Onlinetjänster

Du kan lära dig om Dells produkter och tjänster på följande webbplatser:

- **www.dell.com**
- **www.dell.com/ap** (endast Asien och Stillahavsområdet)
- **www.dell.com/jp** (endast Japan)
- **www.euro.dell.com** (endast Europa)
- **www.dell.com/la** (endast Latinamerika och Karibien)
- **www.dell.ca** (endast Kanada)

Du kan komma åt Dell Support via följande webbplatser och e-postadresser:

Dell Support-webbplatser

- **support.dell.com**
- **support.jp.dell.com** (endast Japan)
- **www.euro.dell.com** (endast Europa)

E-postadresser till Dell Support

- mobile_support@us.dell.com
- support@us.dell.com
- la-techsupport@dell.com (endast Latinamerika och Karibien)
- apsupport@dell.com (endast Asien och Stillahavsområdet)

E-postadresser till Dells marknadsföring och försäljning

- apmarketing@dell.com (endast Asien och Stillahavsområdet)
- sales_canada@dell.com (endast Kanada)

FTP (anonymt filöverföringsprotokoll)

- <ftp.dell.com>

Logga in som användare: `anonymous` och ange din e-postadress som lösenord.

Automatisk orderuppföljningstjänst

Om du vill kontrollera hur långt dina beställningar av Dell-produkter har kommit kan du besöka **support.dell.com** eller ringa den automatiska tjänsten för orderuppföljning. En inspelad röst frågar efter den information som behövs för att hitta och ge information om din order. Du hittar det telefonnummer som gäller din region i "Kontakta Dell" på sidan 57.

Om det uppstår problem med beställningen, som att det saknas delar, att du har fått fel delar eller att det finns felaktigheter på fakturan, kan du kontakta Dell för att få hjälp. Ha följesedeln eller fakturan till hands när du ringer. Du hittar det telefonnummer som gäller din region i "Kontakta Dell" på sidan 57.

Produktinformation

Om du behöver information om ytterligare produkter från Dell, eller om du vill beställa något, kan du besöka Dells webbplats på www.dell.com. Information om vilket telefonnummer du ska ringa för att få tala med en försäljare finns i "Kontakta Dell" på sidan 57.

Returnera produkter för garantireparation eller ekonomisk ersättning

Förbered alla artiklar som ska returneras på följande sätt:

 **OBS!** Innan du returnerar produkten till Dell ska du säkerhetskopiera all data på hårddisken och på eventuella andra lagringsenheter i systemet. Ta bort all konfidentiell, privatägd och personlig information, så väl som borttagningsbar media som cd-skivor och PC Card-kort. Dell tar inte ansvar för någon konfidentiell,

privatägd eller personlig information; förlorad eller förstörd data; eller skadad eller förlorad borttagningsbar media som har skickats med din retur.

1. Kontakta Dell för att få ett auktoriseringsnummer för returvaror och skriv numret tydligt och väl synligt på förpackningen. Du hittar det telefonnummer som gäller din region i "Kontakta Dell" på sidan 57.
2. Bifoga en kopia av fakturan och ett brev där du beskriver varför du returnerar artikeln.
3. Lägg i en kopia av Diagnostisk checklista (se "Diagnostisk checklista" på sidan 56), och ange vilka test du har kört samt vilka felmeddelanden du har fått när du kört Dell Diagnostics (se "Dell Diagnostics" på sidan 39).

- Inkludera alla tillbehör som hör ihop med de delar du returnerar (elkablarna, disketter, handböcker och så vidare) om du skickar tillbaka utrustningen för att få pengarna tillbaka.
 - Packa utrustningen som ska returneras i originalförpackningen (eller motsvarande).
-  **OBS!** Du står för fraktkostnaderna. Du ansvarar även för försäkringen av alla returprodukter samt för risken att produkterna går förlorade under frakten till Dell. Postförsäktspaket tas inte emot.
-  **OBS!** Produktreturer som inte uppfyller alla ovanstående villkor tas inte emot vid ankomsten till Dell utan returneras till dig.

Innan du ringer

 **OBS!** Se till att ha din expresskod till hands när du ringer. Tack vare den koden kan Dells automatiska supportsystem snabbare koppla ditt samtal. Du kan även bli tillfrågad om servicenumret (som du hittar på etiketten ovanpå datorn).

Glöm inte att fylla i diagnostisk checklista. Starta datorn (om det går) innan du ringer till Dell för att få hjälp. Ring från en telefon vid eller i närheten av datorn. Det kan hända att du ombeds ange kommandon, uppge detaljerad information under olika åtgärder eller prova andra felsökningsprocedurer som endast kan utföras vid själva datorn. Se till att du har systemdokumentationen till hands.

Diagnostisk checklista

- Namn:
- Datum:
- Adress:
- Telefonnummer:
- Servicenummer och expresskod (finns på en etikett på datorns ovansida):
- Returauktoriseringsnummer (om du fått ett sådant från Dells supporttekniker):
- Operativsystem och version:
- Enheter:
- Expansionskort:
- Är datorn ansluten till ett nätverk? Ja/Nej
- Nätverk, version och nätverkskort:
- Program och versioner:

I operativsystemets dokumentation finns information om systemets startfiler. Om datorn är ansluten till en skrivare skriver du ut alla filer. Annars antecknar du innehållet i alla filer innan du ringer till Dell.

- Felmeddelande, pipkod eller diagnostikkod:
- Beskrivning av problemet och felsökningsåtgärder som du utfört:

Kontakta Dell

För kunder i USA, ring 800-WWW-DELL (800-999-3355).

 **OBS!** Om du inte har en fungerande Internet-anslutning kan du hitta kontaktinformation på fakturan, följesedeln, räkningen och i Dells produktkatalog.

Dell tillhandahåller fler online- och telefonbaserade support- och servicealternativ. Tillgänglighet varierar efter land och produkt och en del tjänster kanske inte finns tillgängliga i ditt område.

Om du vill kontakta Dell för försäljning, teknisk support eller kundtjänstfrågor:

1. Gå till **support.dell.com**.
2. Kontrollera att land/region är rätt inställt i listan **Välj land/region** längst ned på sidan.
3. Klicka på **Kontakta oss** till vänster på sidan.
4. Välj lämplig service eller supportlänk, beroende på vad du söker.
5. Välj den metod att kontakta Dell som är bekväm för dig.

Hitta mer information och resurser

Om du behöver:

installera om operativsystemet

hitta systemets modellnummer

köra ett diagnostikprogram för datorn, installera om DSS-programmet (desktop system software) eller uppdatera drivrutiner och viktigt-filer

lära mer om operativsystemet, underhålla kringutrustning, RAID, Internet, Bluetooth®, nätverk och e-post

uppgradera datorn med nytt eller extra minne eller en ny hårddisk

installera om eller ersätta en utsliten eller felaktig del

Se:

skivan *Operating System*

datorns baksida

Drivers and Utilities-skivan



OBS! Uppdateringar av drivrutiner och dokumentation hittar du på Dell™ supportwebbplats på **support.dell.com**.

Dell-teknikhandbok som finns på hårddisken

Servicehandboken på Dells supportwebbplats på **support.dell.com/manuals**



OBS! I vissa länder kan garantin upphävas om du öppnar och ersätter delar i datorn. Kontrollera garanti- och returavtalen innan du arbetar inne i datorn.

Om du behöver:

hitta information om beprövade rutiner för säkerhet för datorn

granska garantiinformation, villkor (bara USA), säkerhetsinformation, myndighetsinformation, ergonomiinformation och licensavtal för slutanvändare

hitta servicenummer/expresskod — Du måste använda servicenumret för att identifiera datorn på **support.dell.com** eller när du kontaktar teknisk support

hitta drivrutiner och hämtningar
få teknisk support och hjälp med produkten
kontrollera orderstatus för nya beställningar
hitta lösningar och svar på vanliga frågor
hitta information om rykande färsk information om tekniska ändringar av datorn eller avancerat tekniskt referensmaterial för tekniker och erfarna användare

Se:

säkerhetsinstruktionerna som levererades med datorn, innan du arbetar inuti datorn. Ytterligare information om beprövade rutiner för datorns säkerhet hittar du på Regulatory Compliance-webbplatsen på **www.dell.com/regulatory_compliance**

ovansidan på datorn

Dells supportwebbsida på **support.dell.com**



Grundläggande specifikationer

Datormodell

Studio XPS™ 8000

Detta avsnitt ger dig information som du kan behöva när du ställer in, uppdaterar drivrutiner för och uppgraderar datorn.

Mer detaljerad information hittar du i *Omfattande specifikationer* på Dells supportwebbplats på support.dell.com/manuals.

 **OBS!** Erbjudanden kan variera beroende på region. Mer information om hur din dator är konfigurerad får du genom att klicka på **Start**  → **Hjälp och support** och sedan välja lämpligt alternativ för att visa information om datorn.

Processorer

Typ

Intel® Core™ i7-870

Intel Core i7-860

Intel Core i5-750

Drivrutiner

Externt åtkomliga

två 5,25-tums enhetsfack för SATA DVD+/-RW-supermultienhet eller Blu-ray Disc™-kombination eller Blu-ray Disc RW-enhet

ett 3,5-tums fack för en Flexdock och en Bluetooth®-modul

Drivrutiner

Internt åtkomliga	två 3,5-tums enhetsfack för SATA-hårddiskar
-------------------	---

Minne

Kontakter	fyra DDR3 DIMM-socklar som användaren kan nå
Kapacitet	4 GB, 6 GB, 8 GB, 12 GB och 16 GB (64-bitars operativsystem)
Minnestyp	1066-MHz eller 1333-MHz DDR3 DIMM; endast icke ECC-minne
Minimum	4 GB
Maximum	16 GB

Minne

 **OBS!** Instruktioner för hur du uppgraderar minnet hittar du i *Servicehandboken* på Dells supportwebbplats på support.dell.com/manuals.

Datorinformation

Systemkretsset	P55
RAID-stöd	RAID 0 (sammanslagning) RAID 1 (spegling)

Bildskärmsfunktion

Diskret	PCI Express x16-kort
---------	----------------------

Ljud

Typ	Integrerad 7.1-kanal, högdefinitions ljud med S/PDIF-stöd
-----	---

Kommunikation

Trådlös (tillval)	Trådlös WiFi/ Bluetooth®-teknik
-------------------	------------------------------------

Fysiska mått

Höjd	407,75 mm (16,02 tum)
Bredd	185,81 mm (7,31 tum)
Djup	454,67 mm (17,9 tum)
Vikt	10,18 kg (22,4 pund)

Externa kontakter

Nätverkskort	RJ45-kontakt
USB	USB 2.0-kompatibla kontakter: två på toppanelen, två på front-panelen och fyra på bakpanelen
Ljud	övre panelen - hörlurs- och mikrofonkontakter bakpanelen - sex kontakter för 7.1-stöd
S/PDIF	en S/PDIF-kontakt (optisk)
eSATA	en kontakt på bakpanelen
IEEE 1394	en seriell 6-stiftskontakt på bakpanelen

Miljö*Temperaturintervall:*

Drift	10 °C till 35 °C (50 °F till 95 °F)
Förvaring	-40 °C till 65 °C (-40 °F till 149 °F)
Relativ luftfuktighet (maximal):	20 % till 80 % (utan kondens)

Maximal vibration (med ett slumpmässigt vibrationsspektrum som simulerar användarmiljön):

Drift	0,25 GRMS
Ej i drift	2,2 GRMS

Miljö*Maximal stöttålighet (mätt med hårddiskhuvudet i parkerat läge och en 2 ms halvsinuspuls):*

Drift	40 G för 2 ms med ändring i hastighet på 51 cm/s (20 tum/s)
Ej i drift	50 G för 26 ms med ändring i hastighet på 813 cm/s (320 tum/s)

Höjd över havet (maximal):

Drift	-15,2 to 3048 m (-50 till 10 000 fot)
Förvaring	-15,2 to 10 668 m (-50 till 35 000 fot)
Luftburen förorenings- nivå	G2 eller lägre som definierad av ISA-S71.04-1985

Bilaga

Om Macrovision-produkter

Denna produkt innehåller teknik för upphovsrättsskydd som skyddas av metodanspråk i vissa amerikanska patent och annan immateriell äganderätt som tillhör Macrovision Corporation och andra rättighetsinnehavare. Den upphovsrättsligt skyddade tekniken får bara användas med Macrovision Corporations godkännande och endast för hemmabruk och annan begränsad användning, såvida inte Macrovision Corporation uttryckligen ger sitt medgivande till det. Dekompilering och disassemblering är förbjudet.

Index

A

anpassa

dina energiinställningar **27**

ditt skrivbord **25**

anslut(a)

nätverkskabel (tillval) **11**

C

cd-skivor, spela upp och skapa **25**

D

data, säkerhetskopiera **28**

DataSafe Local Backup **45**

datormöjligheter **24**

DellConnect **52**

Dell Diagnostics **39**

Dell Dock **26**

Dell Factory Image Restore **43**

Dell supportwebbplats **59**

Dell-teknikhandbok

för mer information **58**

Diagnostisk checklista **56**

drivrutiner och nedladdningsbara filer **59**

E

energi

spara **27**

e-postadresser

för teknisk support **53**

Expresskod **19, 51**

F

felsökare för maskinvara **39**

Index

framsideanslutningar **16**

FTP-inloggning, anonymous **53**

G

garantireturer **54**

H

hårddisk

typ **61**

I

IEEE 1394-uttag **23**

indikator för hårddiskaktivitet **17**

installera om Windows **49**

Internet-anslutning **13**

ISP

Internet-leverantör **13**

K

Kontakta Dell på nätet **57**

kretsuppsättning **61**

kundtjänst **52**

L

leverera produkter

för retur eller reparation **54**

linjeingångskontakt **19**

lösa problem **29**

M

maskinvaruproblem

diagnostisera **39**

mikrofonkontakt **19**

minne, stöd för **61**

minnesproblem

lösa **32**

N

nätverksanslutning

fixa **30**

plats **23**

O

optisk ljudkontakt

S/PDIF-anslutning **24**

orderstatus **53**

P

plats för kabellås **21**

problem, lösa **29**

problem med strömförsörjning, lösa **31**

processor **60**

produkter

information och inköp **54**

programvara, funktioner **24**

programvara, problem **33**

R

ring Dell **55**

S

säkerhetskopior

skapar **28**

Service nummer **19, 56**

spara energi **27**

S/PDIF-anslutning **24**

specifikationer **60**

strömbrytare och -indikator **19**

support, e-postadresser **53**

supportwebbplatser

världen **52**

Systemåterställning **43**

systemmeddelanden **37**

Index

T

teknisk support **52**

temperatur

drift- och förvaringsområden **63**

trådlös nätverksanslutning **30**

U

USB 2.0

bakre kontakter **23**

främre kontakter **17**

utmatningsknap **17**

W

Windows

Guiden Programkompatibilitet **34**

installera om **50**

Å

återställa data **46**

återställa fabriksinställning **47**

Tryckt i Irland.

www.dell.com | support.dell.com



0D878RA00